



**VIBRA - STOP**

## Nossa História.

Líder desde 1956, a empresa **VIBRA-STOP** consolidou-se no segmento de amortecedores para vibração e impacto em todos os ramos industriais, sempre propondo soluções práticas, inteligentes e eficazes.

Com mais de 3.000 revendas em todo Brasil, a **VIBRA-STOP** oferece aos seus clientes e parceiros comerciais uma capacitada equipe de profissionais, aptos em atendê-los com cordialidade e agilidade, e a dimensionar os melhores amortecedores para as diversas aplicações.

Conta com um equipado pátio industrial, fabricando mais de 80.000 amortecedores por mês.

O prazo de entrega dos amortecedores **VIBRA-STOP** é imediato, o que facilita a rápida aquisição através dos revendedores, otimizando o tempo de finalização de seu projeto de instalação.

A **VIBRA-STOP** possui um sistema de gestão da qualidade certificado **ISO 9001** o que garante a qualidade, rastreabilidade e funcionalidade de todos os produtos.

## Vantagens dos Amortecedores **VIBRA-STOP**.

Em todos os processos, dos mais variados ramos da indústria, existem vibrações mecânicas oriundas de máquinas e equipamentos operantes. Estas vibrações, por sua vez, podem trazer problemas tanto nos processos de fabricação relacionados à máquina (comprometimento na precisão das aferições e depreciação do equipamento), como de caráter humano (descumprimento de legislações, doenças do trabalho e reclamações de empresas e/ou residências vizinhas).

Os amortecedores de vibração e impacto **VIBRA-STOP** são desenvolvidos de forma a reduzir as vibrações à níveis muito baixos ou até mesmo nulos, reduzindo as despesas de instalação, quando comparado ao problemático processo de chumbagem direta ao piso e economizando tempo, considerando a repetição do processo de chumbagem no caso de mudança de layout da fábrica.

## Aplicações típicas.

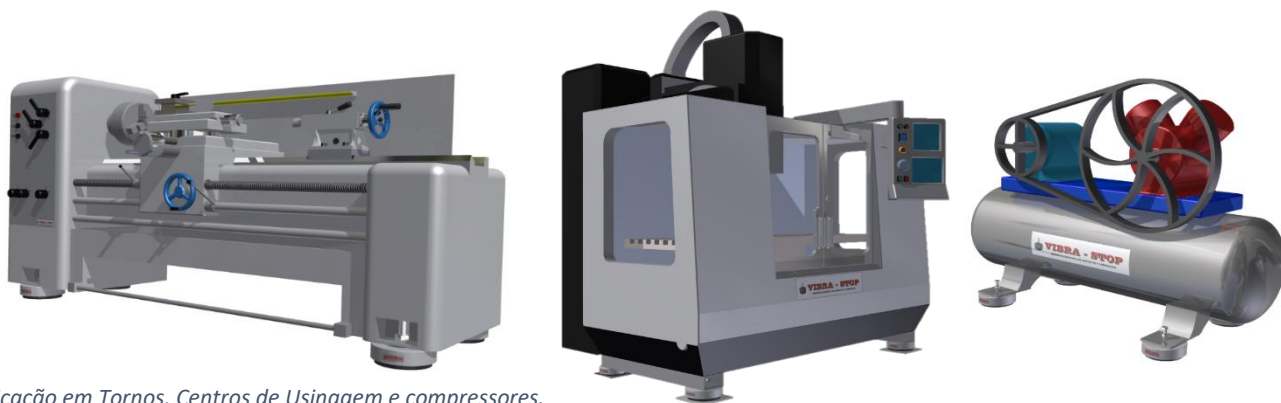

*Aplicação em Tornos, Centros de Usinagem e compressores.*

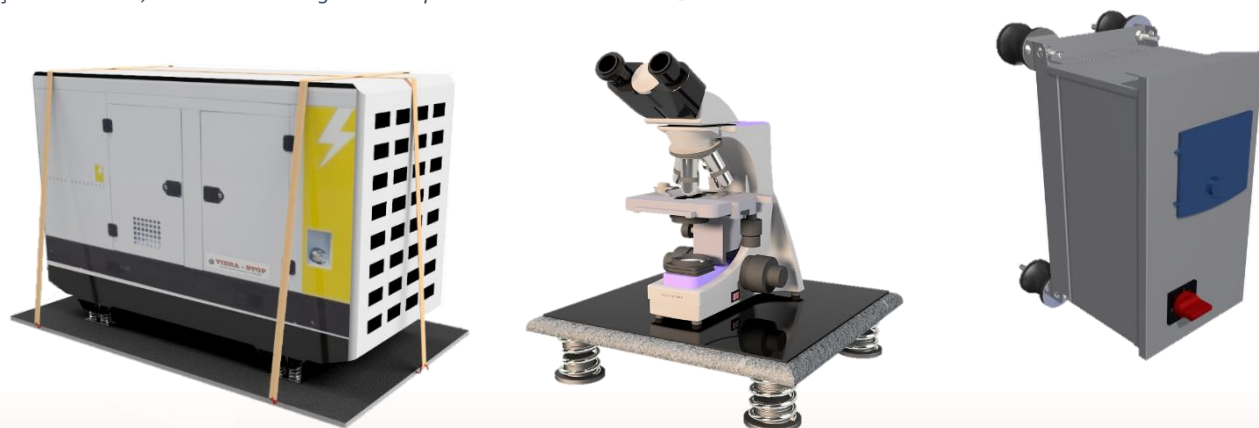

*Aplicação em Grupo Gerador, Máquina de Lavar e painel Elétrico.*

## Sumário

Nossa História .....	2
Vantagens dos Amortecedores <b>VIBRA-STOP</b> .....	2
Aplicações Típicas .....	2
Linha Tradicional .....	4
Linha Tradicional com Chapa .....	5
Linha Micro .....	6
Linha Slim .....	7
Linha Slim SP .....	7
Linha Coxim .....	8
Linha RET .....	9
Linha Coxim XT .....	9
Linha Coxim A .....	9
Linha Ventosa .....	10
Linha Calço de Borracha .....	10
Linha Calço U .....	10
Linha V.S. ....	11
Linha Calço de Tubulação .....	11
Linha Arruela de Borracha .....	11
Linha Calço Articulado .....	12
Linha TUB .....	12
Linha Quad .....	12
Linha Batente Abaulado .....	13
Linha BAT .....	13
Linha Batente de Borracha .....	13
Linha Batente de Elevador .....	14
Linha Calço Lavadora .....	14
Linha Batente K .....	14
Linha Tartufo .....	15
Linha Calço de Elevador Maciço .....	15
Linha Batente de Estacionamento .....	15
Linha Molas .....	16

**\*Sujeito a mudança sem aviso prévio**

## Linha Tradicional.

Carcaça em ferro fundido nodular (com possibilidade de fabricação em AÇO INOX 304), pintura eletrostática à pó na cor padrão prata e base de borracha natural.

Tradicional	Mac	Mini	Standard	Intermediário	Super	Mega
<b>Carga Estática Kgf</b>	50 a 200	200 a 500	500 a 1.500	1.500 a 5.000	5.000 a 10.000	10.000 a 20.000
<b>Carga Dinâmica Kgf</b>	200 a 800	500 a 2.000	2.000 a 6.000	6.000 a 20.000	20.000 a 40.000	40.000 a 80.000
<b>Diâmetro (D) mm</b>	62	90	115	150	190	230
<b>**Parafuso (d)</b>	1/4"	3/8"	1/2"	5/8"	5/8"	3/4"
	5/16"	1/2"	5/8"	3/4"	3/4"	1"
<b>Altura Regulável (H) mm</b>	25~30	40~50	45~60	50~70	55~75	65~85

\*Todas as roscas seguem o padrão americano UNC, exceto as de bitola 1/2" que seguem o padrão WW (12 fios). Os comprimentos dos parafusos são: Mac: (UNC 1/4" x 2.1/2"; UNC 5/16" x 2.1/2"; UNC 3/8" x 2.1/2"), Mini: (UNC 3/8" x 3"; WW 1/2" x 3"; UNC 5/8" x 4"), Standard (WW 1/2" x 4"; UNC 5/8" x 4"; UNC 3/4" x 4"), Intermediário: (UNC 5/8" x 4"; UNC 3/4" x 4"; UNC 1" x 5"), Super: (UNC 5/8" x 4"; UNC 3/4" x 5"; UNC 1" x 6") e Mega: (UNC 3/4" x 5"; UNC 1" x 6"; UNC 1 1/2" x 6"). Temperatura Máxima 70°C / Temperatura Mínima -10°C.

Desenvolvida para ser aplicada em diversos setores a linha de amortecedores Tradicional desempenha uma excelente redução nos níveis de vibração e impacto, possibilitando o perfeito alinhamento da máquina/equipamento pelo seu exclusivo sistema de nivelamento que compensa, de forma rápida e simples, pequenos desníveis do piso.

Os amortecedores da linha tradicional também podem ser confeccionados com a base de apoio em malha de aço para ambiente agressivo à borracha (contato com óleos, ácidos e graxa).

A malha de aço é devidamente projetada para substituir a borracha sem perder as características de amortecimento.

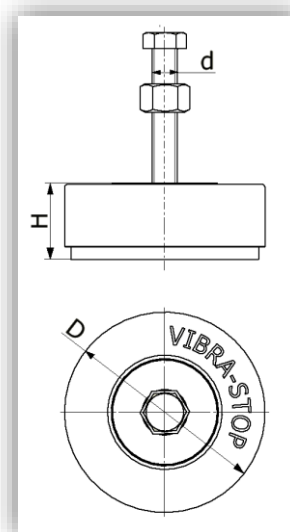

Malha de aço



Amortecedor Padrão em Borracha Natural



## Linha Tradicional com Chapa.



Borracha Natural Vulcanizada na Chapa Metálica.

A configuração do amortecedor **Tradicional com Chapa** foi desenvolvida para atender máquinas que sofrem deslocamento em seu funcionamento, necessitando, portanto, de chumbagem ao piso.

Sua composição segue basicamente a mesma dos modelos da Linha Tradicional (copo metálico com base de borracha interna que permite regulagem através do sistema de nivelamento do amortecedor) sendo o seu diferencial a chapa de aço utilizada para a fixação da máquina ao piso. Acompanha chumbadores.

## Características do Amortecedor.

Frequência natural entre 12 a 18 Hz.

Tradicional com Chapa	Mac	Mini	Standard	Intermediário	Super	Mega
Carga Estática Kgf	50 a 200	200 a 500	500 a 1.500	1.500 a 5.000	5.000 a 10.000	10.000 a 20.000
Carga Dinâmica Kgf	200 a 800	500 a 2.000	2.000 a 6.000	6.000 a 20.000	20.000 a 40.000	40.000 a 80.000
Carga de Cisalhamento kgf	10 a 40	40 a 100	100 a 300	300 a 500	1.000 a 2.000	2.000 a 4.000
Espessura da Chapa (e) pol.	3/16"	3/16"	1/4"	1/4"	3/8"	3/8"
Diâmetro (D) mm	62	90	115	150	190	230
*Parafuso (d)	1/4"	3/8"	1/2"	5/8"	5/8"	3/4"
	5/16"	1/2"	5/8"	3/4"	3/4"	1"
	3/8"	5/8"	3/4"	1"	1"	1 1/2"
Largura da Chapa (L) mm	80 x 80	100 x 100	130 x 130	170 x 170	205 x 205	250 x 250
Distância entre os Furos (t) mm	65	85	100	145	170	208
Diâmetro dos Furos (f) mm	8	10	10	10	13	13
Altura Regulável (H) mm	30~35	45~55	50~65	55~75	65~85	75~95

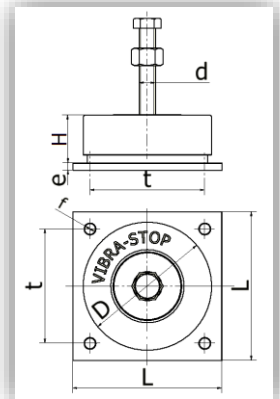

\*Todas as roscas seguem o padrão americano UNC, exceto as de bitola 1/2" que seguem o padrão WW (12 fios). Os comprimentos dos parafusos são: Mac: (UNC 1/4" x 2.1/2"; UNC 5/16" x 2.1/2"; UNC 3/8" x 2.1/2"), Mini: (UNC 3/8" x 3"; WW 1/2" x 3"; UNC 5/8" x 4"), Standard (WW 1/2" x 4"; UNC 5/8" x 4"; UNC 3/4" x 4"), Intermediário: (UNC 5/8" x 4"; UNC 3/4" x 4"; UNC 1" x 5"), Super: (UNC 5/8" x 4"; UNC 3/4" x 5"; UNC 1" x 6") e Mega: (UNC 3/4" x 5"; UNC 1" x 6"; UNC 1 1/2" x 6"). Temperatura Máxima 70°C / Temperatura Mínima -10°C.

Tradicional com Chapa de dois Furos	Mac	Mini	Standard
Carga Estática Kgf	50 a 200	200 a 500	500 a 1.500
Carga Dinâmica Kgf	200 a 800	500 a 2.000	2.000 a 6.000
Carga de Cisalhamento kgf	10 a 40	40 a 100	100 a 300
Espessura da Chapa (e) pol.	3/16"	3/16"	1/4"
Diâmetro (D) mm	62	90	115
*Parafuso (d)	1/4"	3/8"	1/2"
	5/16"	1/2"	5/8"
	3/8"	5/8"	3/4"
Largura da Chapa (B x b) mm	107 x 80	136 x 100	174 x 130
Distância entre os Furos (t) mm	92	120	141
Diâmetro dos Furos (f) mm	8	10	10
Altura Regulável (H) mm	30~35	45~55	50~66

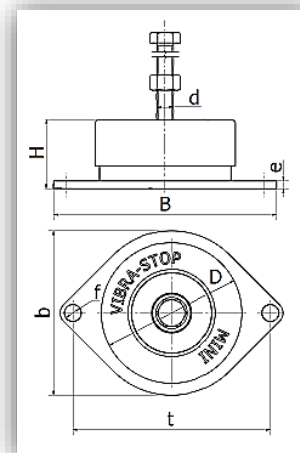



## Linha Micro.



Utilizada em equipamentos de pequeno porte, a linha de amortecedores **Micro** oferece ótima estabilidade associada a um excelente amortecimento.

Com uma geometria devidamente projetada para amortecer vibrações e base larga, a linha **Micro** garante uma ótima aderência do amortecedor ao piso, garantindo a estabilidade e a perfeita fixação.

A linha **Micro** também pode ser fornecida na cor branca, com borracha atóxica para aplicação nos setores industriais que necessitem desta característica, como por exemplo, o alimentício.

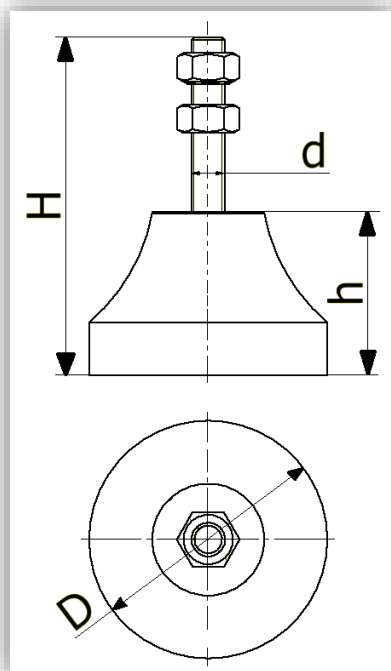

### Características do Amortecedor.

Micro	I	II	III	IV
Carga Estática Kgf	20 a 50	50 a 70	70 a 100	100 a 300
Carga Dinâmica Kgf	100 a 200	200 a 280	280 a 400	400 a 1.200
Diâmetro (D) mm	45	55	70	100
*Parafuso (d)	1/4" 5/16"	5/16" 3/8" 1/2"	5/16" 3/8" 1/2"	3/8" 1/2" 5/8"
Altura (h) mm	35	40	50	70
Altura (H) mm	70	85	105	145

\*Todas as roscas seguem o padrão americano UNC, exceto as de bitola 1/2" que seguem o padrão WW (12 Fios).  
Temperatura Máxima 70°C / Temperatura Mínima -10°C.

## Linha Slim.

Utilizada em equipamentos de pequeno e médio porte. A Linha **Slim** contém design original que permite a instalação dos amortecedores em locais com limitações de altura. Sua base retangular oferece mais estabilidade para o equipamento, além de apresentar ranhuras que evitam deslocamento da base do amortecedor. A chapa metálica na superfície do amortecedor aumenta sua resistência mecânica e protege a borracha.

Slim	Nº1	Nº2	Nº3
Capacidade à Compressão Kgf	400	800	1.600
Parafuso (R x h) mm	M10 x 51 M12 x 56	M10 x 51 M12 x 56	M12 x 69 M16 x 69
Comprimento (C) mm	110	150	200
Largura (L) mm	60	80	110
Espessura (e) mm	29	39	51
Espessura da Chapa (t) mm	4	4	6

\*Passo das roscas: M10 x 1,5 mm – M12 x 1,75 mm – M16 x 2,00 mm. Temperatura Máxima 70°C / Temperatura Mínima -10°C.

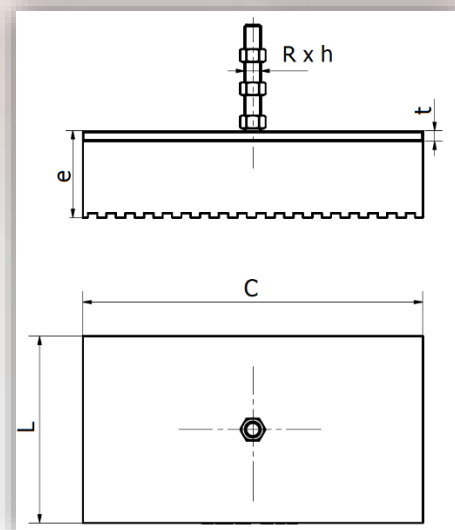
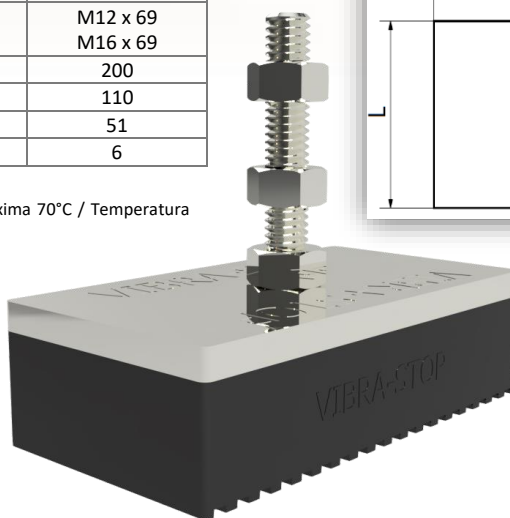

## Linha Slim SP.

Utilizada em equipamentos de pequeno e médio porte. A Linha **Slim SP** é utilizada em equipamentos que não apresentam possibilidade de fixação do amortecedor. Sua geometria compacta permite a instalação em locais com limitações de altura. Sua base apresenta ranhuras que evitam deslocamento do amortecedor.

Slim SP	Nº1	Nº2	Nº3
Capacidade à Compressão Kgf	600	1.300	3.000
Comprimento (C) mm	110	150	200
Largura (L) mm	60	80	110
Espessura (e) mm	25	35	45

\* Temperatura Máxima 70C / Temperatura Mínima -10°C.

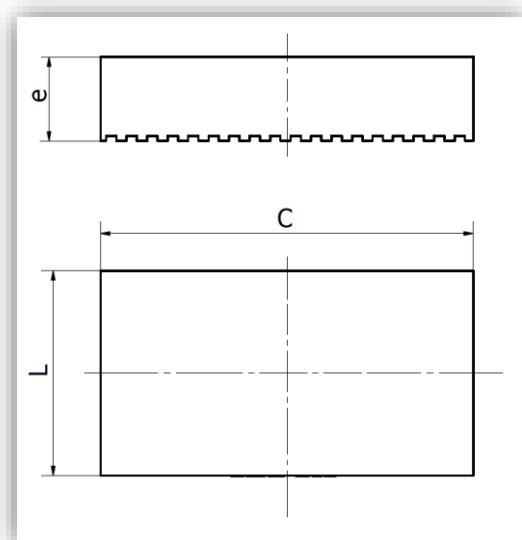
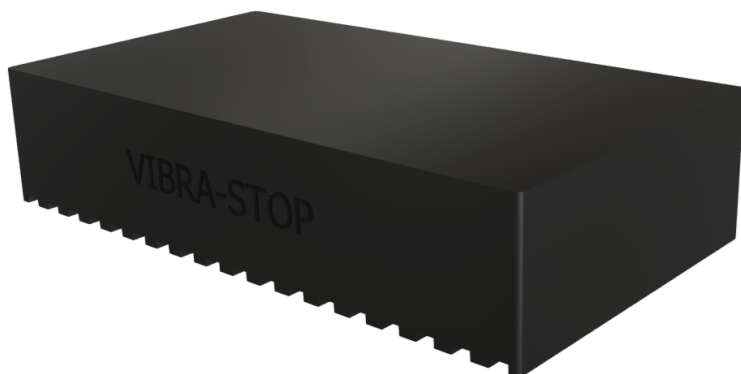

## Linha Coxim.

Projetada para aplicações de fixação de motores, equipamentos em chassis e suportes metálicos. A Linha **Coxim** contém uma geometria côncava em formato de carretel. Esta geometria, juntamente com a composição adequada da borracha, é responsável pelo ótimo desempenho no amortecimento, garantindo flexibilidade e resistência à compressão, à tração e ao cisalhamento.

Coxim	Nº1	Nº2	Nº3
Capacidade à Compressão Kgf	10 a 70	70 a 150	150 a 250
Capacidade à Tração Kgf	2 a 14	14 a 30	30 a 50
Capacidade à Cisalhamento kgf	5 a 14	14 a 30	30 a 50
Diâmetro (D) mm	30	50	70
Diâmetro da Cintura (c) mm	23	39	52
*Parafuso (d) mm	1/4"	5/16"	3/8"
	5/16"	3/8"	1/2"
	M6	M8	M10
Altura da borracha (h) mm	30	50	70
Altura (H) mm	90	130	170

\*Todas as rosas seguem o padrão americano UNC, exceto as de bitola 1/2" que seguem o padrão WW (12 Fios). Temperatura Máxima 70°C / Temperatura Mínima -10°C.

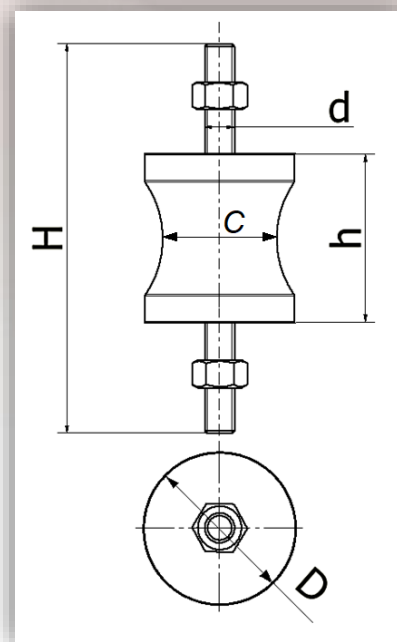

## Linha Coxim Macho-Fêmea.

Coxim-MF	Nº1-MF	Nº2-MF	Nº3-MF
Capacidade à Compressão Kgf	10 a 70	70 a 150	150 a 250
Capacidade à Tração Kgf	2 a 14	14 a 30	30 a 50
Capacidade à Cisalhamento kgf	5 a 14	14 a 30	30 a 50
Diâmetro (D) mm	30	50	70
Diâmetro da Cintura (c) mm	23	39	52
*Parafuso (d) mm	1/4"	5/16"	3/8"
	5/16"	3/8"	1/2"
	M6	M8	M10
Altura da borracha (h) mm	30	50	70
Prof. da rosca interna (P) mm	11	12	17
Altura (H) mm	60	90	123

\*Todas as rosas seguem o padrão americano UNC, exceto as de bitola 1/2" que seguem o padrão WW (12 Fios). Temperatura Máxima 70°C / Temperatura Mínima -10°C.

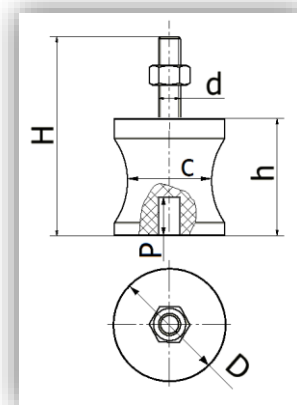

## Linha Coxim Fêmea-Fêmea.

Coxim-FF	Nº1-FF	Nº2-FF	Nº3-FF
Capacidade à Compressão Kgf	10 a 70	70 a 150	150 a 250
Capacidade à Tração Kgf	2 a 14	14 a 30	30 a 50
Capacidade à Cisalhamento kgf	5 a 14	14 a 30	30 a 50
Diâmetro (D) mm	30	50	70
Diâmetro da Cintura (c) mm	23	39	52
*Rosca Interna (R) mm	1/4"	5/16"	3/8"
	5/16"	3/8"	1/2"
	M6	M8	M10
Prof. da rosca Interna (P) mm	11	12	17
Altura (H) mm	30	50	70

\*Todas as rosas seguem o padrão americano UNC, exceto as de bitola 1/2" que seguem o padrão WW (12 Fios). Temperatura Máxima 70°C / Temperatura Mínima -10°C.

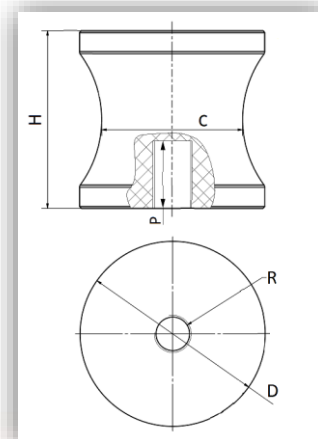



## Linha RET.

Com uma geometria retangular, a Linha **RET** traz um design moderno com boa facilidade de instalação e ótimo enquadramento para projetos que dispõem de pouco espaço para a instalação de amortecedores. A sua chapa base, fabricada em aço carbono, oferece um excelente apoio do amortecedor, garantindo uma ótima ancoragem do equipamento no piso, isolando, de forma atenuada, vibrações e esforços exercidos pelo equipamento em funcionamento.

Coxim RET	Nº1	Nº2	Nº3
Capacidade à Compressão Kgf	30 a 200	200 a 500	500 a 1.000
Capacidade à Tração Kgf	10 a 40	40 a 100	100 a 200
Parafuso (d)	3/8" x 40 mm	3/8" x 50 mm	3/8" x 65 mm
Altura (H) mm	40	56	72
Dimensões da Chapa (B x L x e) mm	85 x 35 x 5	121 x 48 x 5	150 x 65 x 5
Diâmetro da Furação (f) mm	8	10	10
Largura (b) mm	50	70	86
Distância entre Furos (t) mm	74	100	130

\*Todas as roscas seguem o padrão americano UNC, exceto as de bitola 1/2" que seguem o padrão WW (12 Fios). Temperatura Máxima 70°C / Temperatura Mínima -10°C.

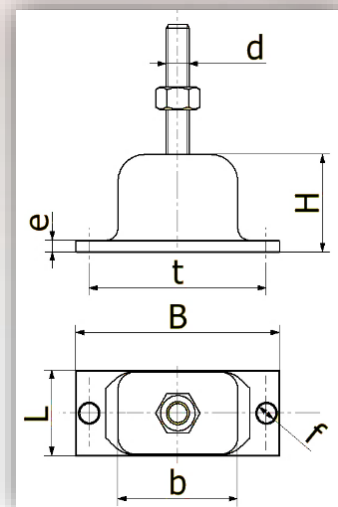

## Linha Coxim XT.

O **Coxim XT** garante excelente estabilidade, amortecimento e resistência à tração. Sua composição em borracha natural, vulcanizada às tampas metálicas de ferro nodular, garante maior capacidade de resistência às cargas elevadas. É indicado nas seguintes aplicações: motores, grupos geradores, silos vibratórios e transporte de equipamentos.

XT	2.000	4.000	6.000
Capacidade à Compressão Kgf	100 a 700	700 a 1.000	1.000 a 4.000
Capacidade à Tração Kgf	20 a 140	140 a 200	200 a 800
Capacidade à Cisalhamento	20 a 140	140 a 200	200 a 800
Diâmetro Externo (D) mm	83	105	130
Furo Roscado (R)	M12 M16	M12 M16	M12 M16 M20
Altura (H) mm	70	66	83
Altura (h) mm	62	55	83
Diâmetro (d) mm	36	40	50

\*Passo das roscas: M12 x 1,75 mm – M16 x 2,00 mm – M20 x 2,50 mm. Temperatura Máxima 70°C / Temperatura Mínima -10°C.

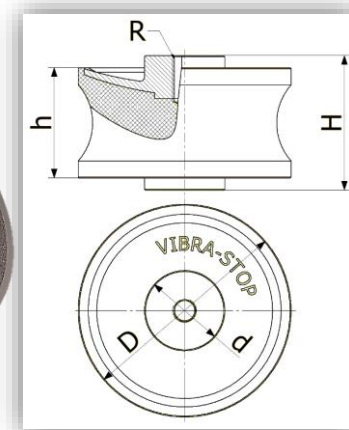

## Linha Coxim A.

Projetado para equipamentos de pequeno porte, o **Coxim A** apresenta ótimo custo benefício com excelente capacidade de amortecimento e isolamento.

Coxim A	1	2	3
Capacidade à Compressão Kgf	2 a 15	15 a 30	30 a 55
Capacidade à Tração Kgf	1 a 3	3 a 6	6 a 11
Diâmetro do Externo (D)	15	20	25
Parafuso (d) mm	M5 M6	M5 M6	M5 M6
Altura (h) mm	10	15	20
Altura (H) mm	35	47	55

\*Temperatura Máxima 70°C / Temperatura Mínima -10°C.

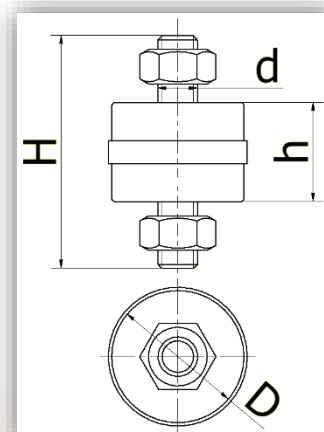

## Linha Ventosa.

Projetada para dar apoio e fixação aos equipamentos instalados em superfícies lisas, a Linha **Ventosa** oferece ótima aderência (obtida através do sistema de sucção) e apoio ao equipamento, sem reduzir a ótima performance de redução nos níveis de vibração.

Ventosa	I	II	III	150
Capacidade Kgf	5 a 25	25 a 40	40 a 60	60 a 150
Diâmetro (D) mm	40	60	80	150
*Parafuso (d)	1/4" 5/16"	5/16" 3/8"	3/8" 1/2"	1/2" M12
Altura (H) mm	40	65	70	90
Altura (h) mm	20	35	40	50

\*Todas as roscas seguem o padrão americano UNC, exceto as de bitola 1/2" que seguem o padrão WW (12 Fios). Temperatura Máxima 70°C / Temperatura Mínima -10°C. Passo das roscas: M12 x 1,75 mm

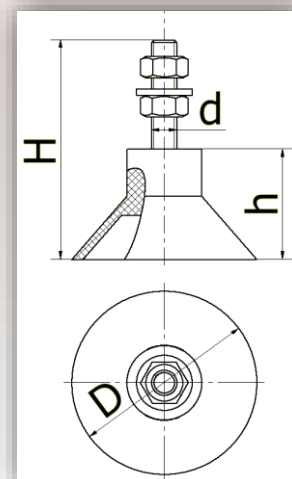

## Linha Calço de Borracha.

Projetado para eliminar vibrações em equipamentos que não contêm furação na base, a Linha **Calço de Borracha** possui cantos arredondados e tamanho compacto, o que torna a limpeza e a adaptação em diversas aplicações, fácil e prática para diversos equipamentos e ambientes.



Calço de borracha	PP	P	M	G	GG
Capacidade Kgf	5 a 100	50 a 700	100 a 1.500	200 a 1.500	300 a 7.000
Dureza (Shore A)	60	60	70	70	70
Deflexão (mm / Kgf)	2,9/100	3,8/700	6,2/1.500	4,6/1.500	6,9/7.000
Largura (L) mm	50	100	100	150	200
Altura (e) mm	15	25	50	30	50

\* Temperatura Máxima 70°C / Temperatura Mínima -10°C.

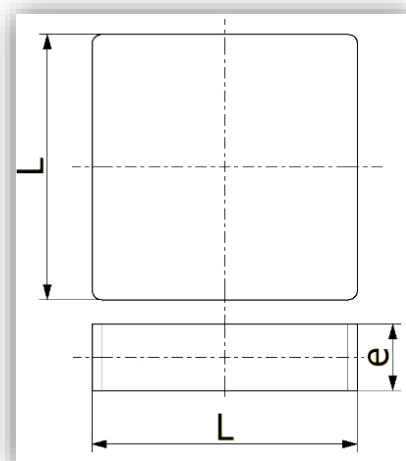

## Linha Calço U.

Projetado para aplicações em piso elevado, evita o contato da estrutura metálica ou de madeira com o piso, amortecendo os impactos das vibrações oriundos da elevação do piso. Possui geometria adequada para vigas de 50mm x 50mm, proporcionando instalação simples e prática.



Calço U	
Capacidade à Compressão Kgf	500
Altura total mm	40
Diâmetro da furação para fixador mm	6,5
Material elastômero	Borr. Natural

\* Temperatura Máxima 70°C / Temperatura Mínima -10°C.

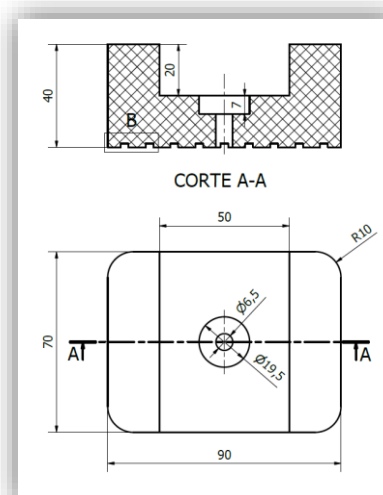

## Linha Calço de Tubulação.

Desenvolvido para aplicação em tubulações industriais, a Linha **Calço de Tubulação** reduz largamente a vibração transmitida pela tubulação, evitando o afrouxamento de parafusos dos flanges e redutores, além de reduzir o risco de trincas e rachaduras à estrutura civil.

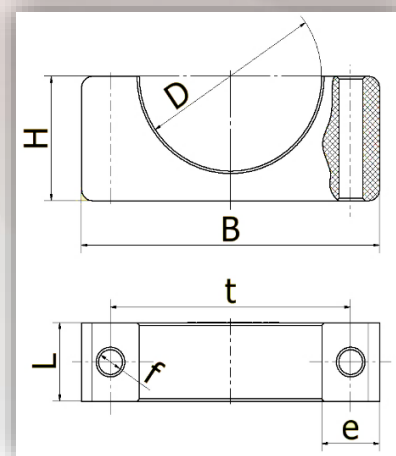
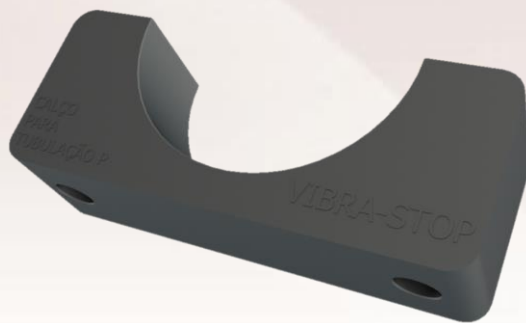

Calço de tubulação	P	M	G	GG
Tubulação	2"	3"	4"	6-1/2"
Diâmetro (D) mm	55	85	112	170
Altura (H) mm	35	50	65	100
Largura (B) mm	90	125	150	225
Furo (f) mm	8	10	10	12
Centro de furos (t) mm	73	100	130	198
Espessura (e) mm	17,5	20	19	27,5
Largura (L) mm	25	30	35	45

\* Temperatura Máxima 70°C / Temperatura Mínima -10°C.

## Linha V.S.

É desenvolvida para dar sustentação aos equipamentos de pequeno porte, mesas e bancadas, reduzindo largamente as vibrações oriundas da operação. A Linha **V.S.** é fabricada com borracha de baixa dureza para equipamentos entre 10 a 40 Kg.

V.S	01	02	03
Capacidade Kgf	5 a 10	10 a 20	20 a 40
Diâmetro Externo (D) mm	20	30	40
*Parafuso (d)	3/16" 1/4"	5/16" 1/4"	1/4" 5/16" 3/8"
Altura (h) mm	8	10	14
Altura (H) mm	26	32	39

\*Todas as roscas seguem o padrão americano UNC, exceto as de bitola 1/2" que seguem o padrão WW (12 Fios). Temperatura Máxima 70°C / Temperatura Mínima -10°C.

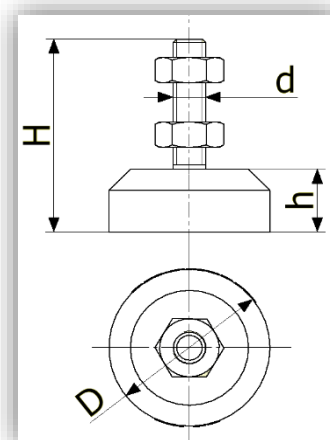

## Linha Arruela de Borracha.

Arruela em Borracha VIBRA-STOP foi desenvolvida para a fixação de equipamentos sobre estruturas metálicas, reduzindo a transferência de vibração pelo contato direto do equipamento com o metal. Possui a furação central de 10mm, possibilitando a fixação com tirante ou parafuso. Arruelas metálicas podem ser associadas à instalação, garantindo a proteção do elastômero e possibilitando a diminuição do furo de fixação.

Arruela de Borracha	
Capacidade à Compressão Kgf	50
Altura (H) mm	15
Diâmetro do furo (f) mm	10
Diâmetro maior (D) mm	40
Diâmetro menor (d) mm	37
Material elastômero	Borr. Natural

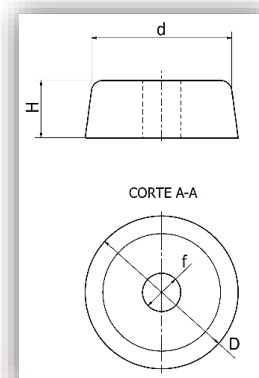

\* Temperatura Máxima 70°C / Temperatura Mínima -10°C.

## Linha Calço Articulado.

Projetada para sustentar equipamentos que necessitam de compensação de altura por desníveis do piso, a Linha **Calço Articulado** mantém o equipamento totalmente apoiado e estável. Oferece excelente resistência com capacidades de 50 a 350 Kg por peça. Permite chumbagem ao piso.

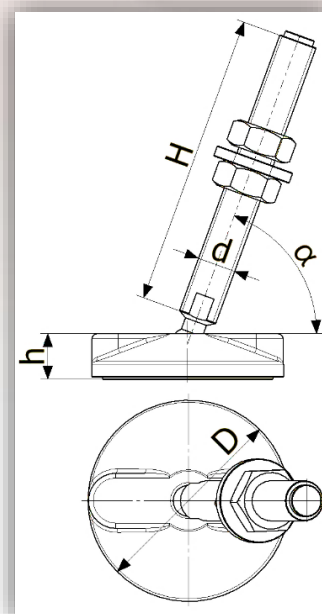

Calço Articulado	I	II	III	IV
Capacidade Kgf	200	400	600	800
Diâmetro (D) mm	40	60	80	100
*Parafuso (d) x (H) mm	M10x70 M12x100	M12x100 M16x120	M12x100 M16x120	M16x120 M20x140
Altura (h) mm	20	21	22	27
Ângulo Máximo (α)	60°	70°	70°	75°

\*Passo das roscas: M10 x 1,5 mm – M12 x 1,75 mm – M16 x 2,00 mm – M20 x 2,5 mm. Temperatura Máxima 70°C / Temperatura Mínima -10°C.

## Linha TUB.

O acabamento para tubos redondos é aplicado para calçar equipamentos, bancadas, mesas, entre outros móveis, garantindo firmeza e belo aspecto de acabamento.

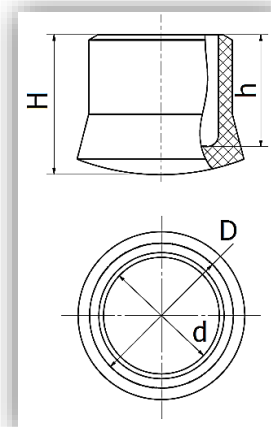

TUB	1	2	3	4	5	6	7	8	9	10
Diâm. Tubo	3/8"	1/2"	5/8"	3/4"	1"	1.1/4"	1.1/2"	2"	3"	7/8"
Diâm. Ext. (D) mm	15	18	20	25	31	37	44	57	83	28
Diâm. Int. (d) mm	10	13	16	19	25	33	37	50	76	22
Altura Ext. (H) mm	18	20	20	24	30	40	45	57	82	28
Altura Int. (h) mm	15	15	14	20	24	34	36	48	68	24

\* Temperatura Máxima 70°C / Temperatura Mínima -10°C.

## Linha Quad.

O acabamento para tubos quadrados é aplicado para calçar equipamentos, bancadas, mesas, entre outros móveis, garantindo firmeza e belo aspecto de acabamento.

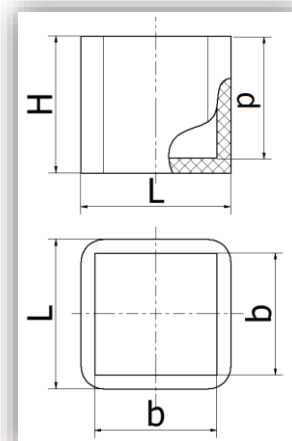

Quad	I	II	III	IV	V	VI
Largura (L) mm	21	25	30	35	45	55
Largura (b) mm	16	20	25	30	40	50
Profundidade (p) mm	17	18	25	28	40	49
Altura (H) mm	19	21	28	32	43	53

\* Temperatura Máxima 70°C / Temperatura Mínima -10°C.



## Linha Batente Abaulado.

Utilizada para amortecer colisões, a Linha **Abaulada** associa perfeitamente a ótima geometria de formato convexo com a dureza e resistência ideais para o amortecimento de impactos.

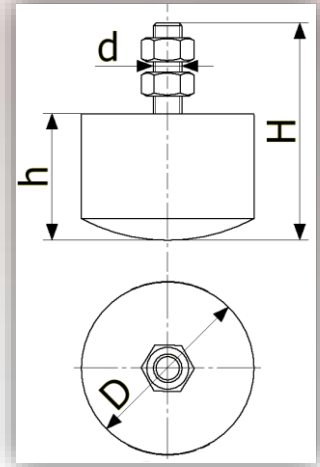

Abaulado	P	M	G
Capacidade de Carga Kgf	5 a 30	30 a 100	100 a 200
Diâmetro (D) mm	20	40	60
*Parafuso (d)	3/16" 1/4"	1/4" 5/16"	5/16" 3/8"
Altura (h) mm	15	25	44
Altura (H) mm	30 34	50	74

\*Todas as roscas seguem o padrão americano UNC, exceto as de bitola 1/2" que seguem o padrão WW (12 Fios). Temperatura Máxima 70°C / Temperatura Mínima -10°C.

## Linha Batente de Borracha.

Batente amortecedor de impacto utilizado em aplicações como correias transportadoras, carrinhos, portões, entre outros. Permite a fabricação com parafuso ou porca superior central de ajuste.

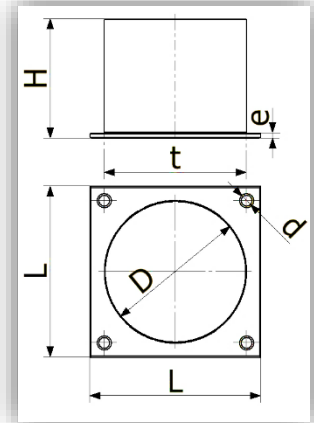
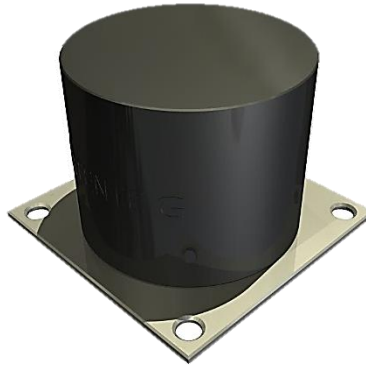

Batente de Borracha	P	G
Capacidade de Carga Kgf	300 a 2.200	500 a 2.600
Diâmetro (D x H) mm	125 x 56	125 x 110
Dimensões da Chapa (L x L x e) mm	150 x 150 x 6,35	150 x 150 x 6,35
Distância entre Furos x Diâmetro do Furo (t x d) mm	125 x 10	125 x 13

\* Temperatura Máxima 70°C / Temperatura Mínima -10°C.

## Linha BAT.

Amortecedor de geometria cilíndrica, com rosca interna "fêmea" e vulcanizado sobre uma chapa metálica de aço, a Linha **BAT** é aplicada largamente em portões, carrinhos, esteiras transportadoras, entre outros.

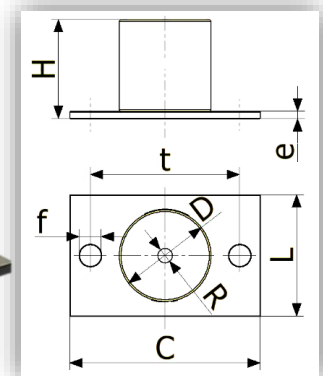
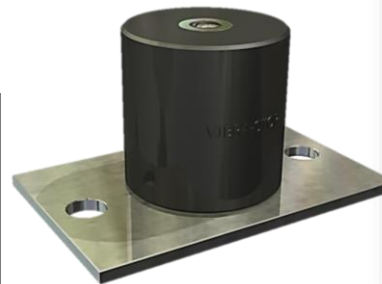

BAT	I	II	III	IV
Capacidade à Compressão Kgf	10 a 70	70 a 150	150 a 300	300 a 500
Diâmetro (D) mm	30	40	50	60
Dimensões da Chapa (C x L x e) mm	55 x 85 x 3	55 x 85 x 3	75 x 120 x 3	75 x 120 x 3
*Furo Roscado (R)	5/16"	5/16"	3/8" 1/2"	3/8" 1/2"
Altura (H) mm	35	45	55	65
Distancia ente furos (t) mm	65	65	90	90
Furo da chapa (f) mm	10	10	10	10

\*Todas as roscas seguem o padrão americano UNC, exceto as de bitola 1/2" que seguem o padrão WW (12 Fios). Temperatura Máxima 70°C / Temperatura Mínima -10°C.



## Linha Batente K.

Desenvolvido para equipamentos que utilizam a vibração como força motriz em operações diversas, a Linha **Batente K** tem características ideais para equipamentos como: compactadores de solo, calhas vibratórias, esteiras transportadoras, entre outros.

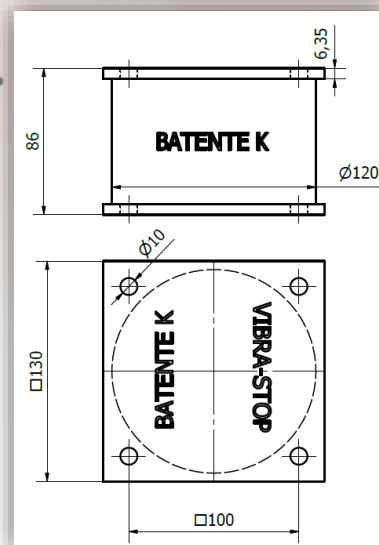

Batente K	
Capacidade à Compressão Kgf	200 a 2.400
Capacidade à Tração Kgf	400
Material elastômero	Borr. Natural

\* Temperatura Máxima 70°C / Temperatura Mínima -10°C.

## Linha Batente de Elevador.

Fabricado em borracha natural, a linha Batente de Elevador Sólido tem a função de proteger apoios de elevadores automotivos, evitando deslizamento durante a operação.

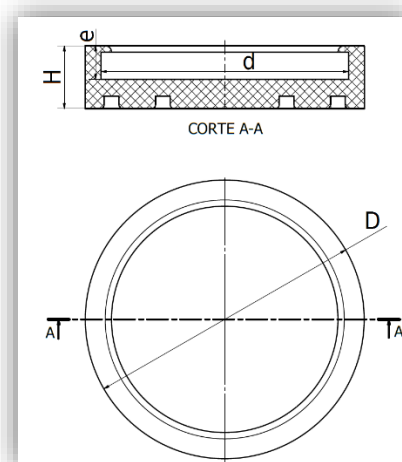

Batente de Elevador	
Diâmetro interno (d) mm	118
Diâmetro Externo (D) mm	133
Espessura do rebaixo (e) mm	16
Altura total (H) mm	30
Material elastômero	Borr. Natural

\* Temperatura Máxima 70°C / Temperatura Mínima -10°C.

## Linha Calço Lavadora.

Desenvolvido exclusivamente para amortecer vibrações de máquinas lavadoras de roupas, evita danos ao piso durante o seu funcionamento. O **Calço Lavadora** é de fácil instalação, contando com uma geometria de limpeza simples, que oferece boa aderência ao piso e evita o deslocamento da máquina no processo de centrifugação. Indicado para Lavadores que possuem pés sextavado.

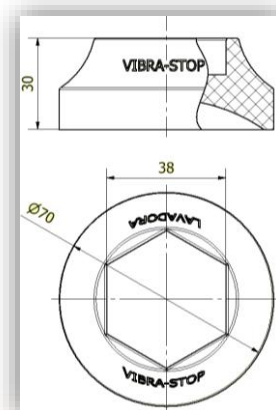

Calço Lavadora	
Capacidade à Compressão Kgf	100
Material elastômero	Borr. Natural

\* Temperatura Máxima 70°C / Temperatura Mínima -10°C.

## Linha Tartufo.

Desenvolvido para equipamentos que utilizam Cilindros de borracha como elementos amortecedores, a linha Tartufo apresenta excelente resistência e durabilidade.

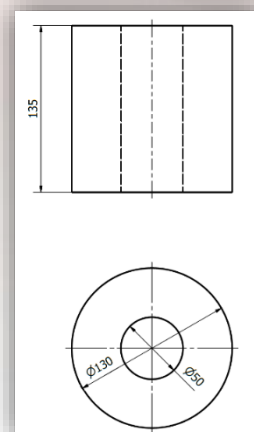

Tartufo	
Capacidade à Compressão Kgf	200 a 2.000
Altura total mm	135
Diâmetro Externo mm	130
Material elastômero	Borr. Natural

\* Temperatura Máxima 70°C / Temperatura Mínima -10°C.

## Linha Calço de Elevador Maciço.

Fabricado em borracha natural, a linha Calço de Elevador Maciço tem a função de cobrir e proteger apoios de elevadores automotivos, evitando deslizamento durante a operação.

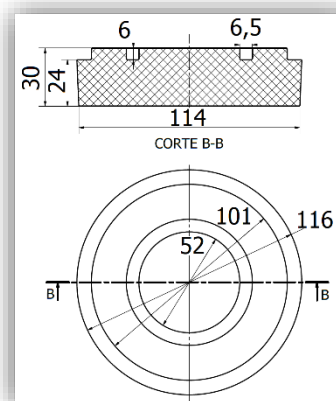

Batente de Elevador	
Diâmetro Externo (D) mm	116,4
Profundidade do rebaixo (e) mm	6
Altura total (H) mm	30
Material elastômero	Borr. Natural

\* Temperatura Máxima 70°C / Temperatura Mínima -10°C.

## Linha Batente de Estacionamento.

Desenvolvido especialmente para garagens de automóveis, a Linha **Batente de Estacionamento** traz em sua composição uma borracha de dureza adequada a pequenos, médios e grandes esforços. Com geometria flexível e de fácil instalação, a linha de batentes de estacionamento protege, tanto o local onde está fixado (paredes, colunas, cantos em ressalto), como também evita pequenos arranhões e/ou amassados no veículo. Conta com faixas refletivas exclusivas, que torna obstáculos, durante a manobra, facilmente

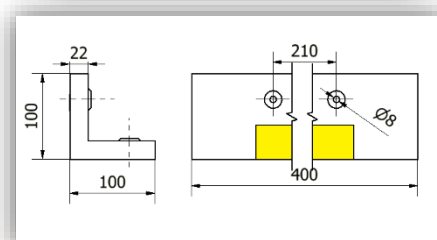
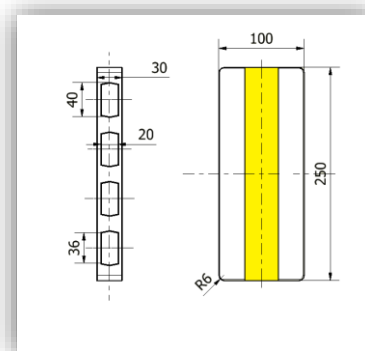

Batente de Estacionamento Frontal e de Quina	
Capacidade à Compressão Kgf	500
Material elastômero	Borr. Natural

\* Temperatura Máxima 70°C / Temperatura Mínima -10°C.

## Linha Molas.



Após anos de pesquisa e desenvolvimento em amortecedores junto aos seus clientes, a **VIBRA-STOP** conseguiu desenvolver uma linha de amortecedores que mescla a rigidez e a estabilidade das molas, associadas ao amortecimento e ductilidade da borracha.

Com uma ou mais molas em aço carbono ou inoxidável de variadas geometrias, o amortecedor com mola (**Linha Molas**) apresenta uma excelente absorção de vibração em diversas aplicações, tais como: equipamentos rotativos sobre laje e máquinas que apresentam comportamento vibracional oriundo do comportamento dinâmico (Bombas hidráulicas, Chillers, Ventiladores, Aparelhos de refrigeração e Ar-condicionado), entre outros.

Sua composição é formada por dois batentes de borracha intermediados por uma mola de alto desempenho, podendo ainda ser montado entre chapas de aço (superior e/ou inferior) que podem ser fixadas à base da máquina ou chumbadas diretamente ao piso ou à base de apoio do equipamento.

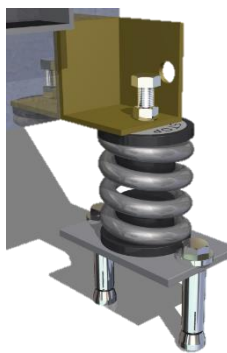
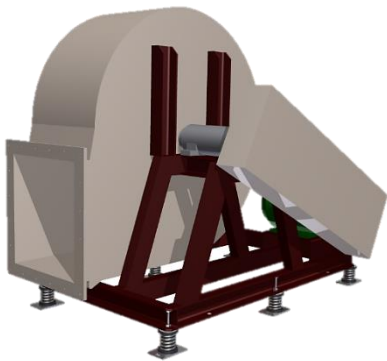

Aplicação em Equipamentos de Ventilação e Ar-Condicionado (HVAC)

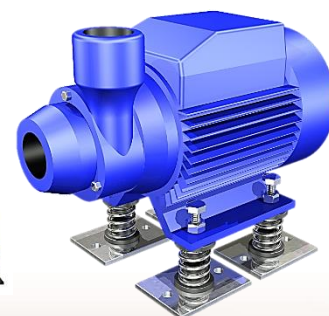
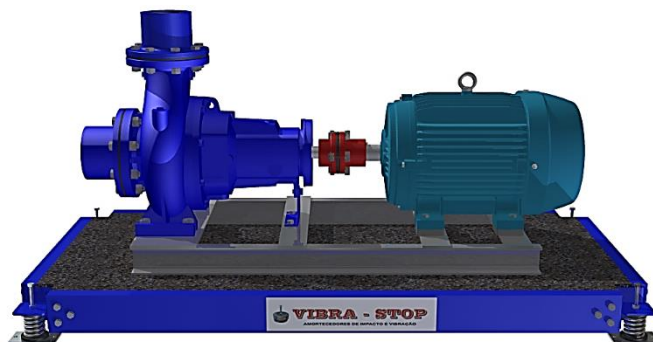
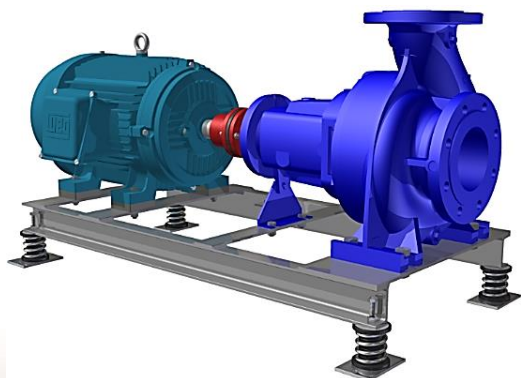

Aplicação em Bombas Hidráulicas





[www.vibra-stop.com.br](http://www.vibra-stop.com.br)